



**NOL-TEC**  
SYSTEMS

## 仓底流化卸料斗

Nol-Tec的仓底流化卸料斗能有效促进难以处理的干粉从筒仓和料斗中流化。

### 标准功能:

- 四个独立曝气区，每个区域都有独立的空气流量控制
- 整个卸料斗都有曝气介质
- 薄型设计可以节省净空高度
- 免维护曝气介质
- 使用工厂压缩空气或正排量鼓风机运行
- 根据需要的曝气脉冲控制排放物料
- 高低压空气控制：软管、仪表和控制阀

### 规格:

- **压缩空气:** 压缩的工厂供应；正排量鼓风机；清洁干燥
- **温度:** 可达310°F

### 可选功能:

- 不锈钢材料接触面积
- 不锈钢曝气介质
- 各种曝气介质织物
- 法兰卸料斗
- 多个出口
- 有特殊要求，请联系Nol-Tec

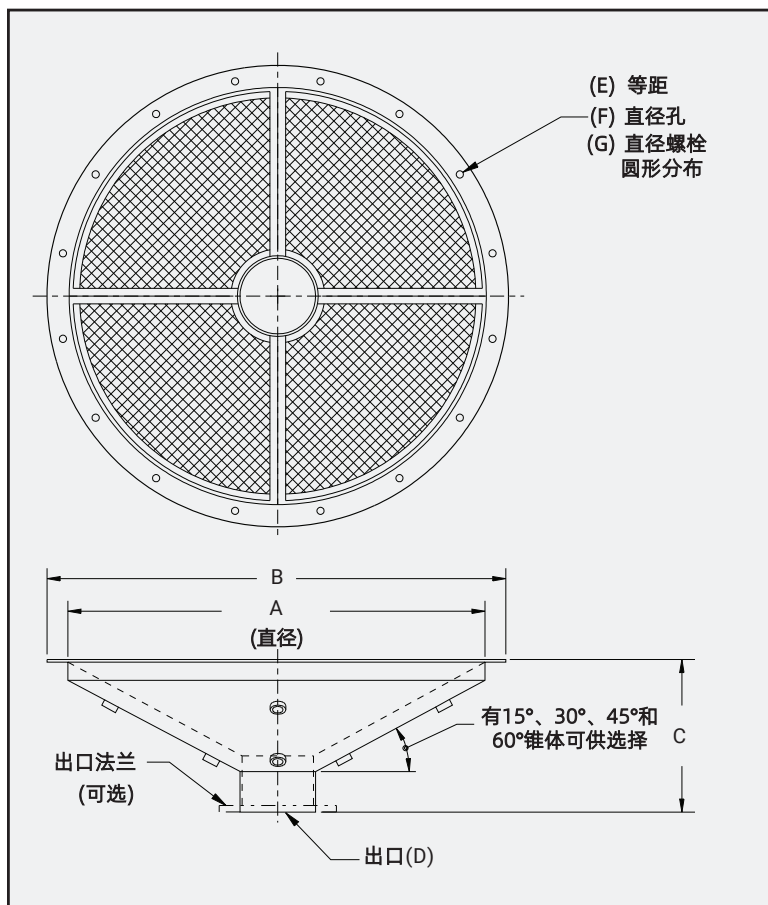

### 仓底流化卸料斗

A	B	C				D	E	F	G	过滤面积(sq FT)			
		@ 15°	@ 30°	@ 45°	@ 60°					@ 15°	@ 30°	@ 45°	@ 60°
2'	2' 4"	8"	11"	15"	21"	6"	16	0.625"	2' 2.5"	3	3.4	4.2	6
3'	3' 4"	9"	14"	21"	32"	6"	24	0.625"	3' 2.5"	7.1	7.9	9.7	13.9
4'	4' 6"	12"	18"	28"	42"	8"	32	0.625"	4' 3.5"	12.6	14.1	17.3	24.9
5'	5' 6"	15"	24"	34"	53"	10"	36	0.75"	5' 4"	19.8	22	27	39
6'	6' 6"	17"	28"	40"	63"	12"	40	0.75"	6' 4"	28.5	31.7	38.9	56.2
8'	8' 8"	21"	35"	52"	74"	16"	52	0.75"	8' 5"	51.5	58.5	71.5	100

规格可能随时变动，敬请留意，不另行通知。

**TRUSTED TO DELIVER**

始于信任，终于交付

诺术自动化系统（上海）有限公司 | 上海市宝山区 | 富联二路189弄7号楼

+86-(21)-6299-0288 | sales@nol-tec.cn | www.nol-tec.cn

5.019.SALE.10.23.18.03

